

GRUNDFOS SOLOLIFT+



# SOLOLIFT+

NUEVAS INSTALACIONES  
ALLÍ DONDE LO NECESITE

BE > THINK > INNOVATE >

GRUNDFOS® 

# EXISTE UNA SOLOLIFT+ ADECUADA A SUS NECESIDADES

## **Nuevas trituradoras Grundfos**

La nueva gama Sololift+ ha sido especialmente diseñada para eliminar aguas residuales domésticas procedentes de baños, cocinas y lavaderos. Sololift+ está pensada para su instalación en lugares donde el agua no puede ser vertida por su propia caída natural al alcantarillado principal.

## **Añada nuevas instalaciones en cualquier lugar de su vivienda**

Grundfos Sololift+ es algo más que una herramienta para equipamiento, proporciona a los usuarios un completo abanico de posibilidades cuando diseñan su hogar. Las trituradoras Sololift+ facilitan más que nunca la instalación de un nuevo baño, cocina o un lavadero en cualquier lugar de la casa, incluso en lugares donde pensaba que era imposible. Y además con un coste mínimo, Sololift+ elimina los costosos trabajos de instalación de tuberías.

## **6 modelos en la gama**

La completa gama de Sololift+ ofrece 6 modelos diferentes, diseñados para una aplicación específica: el bombeo de descargas del inodoro y/o otras fuentes de aguas residuales domésticas como por ejemplo, lavabos, bidés, bañeras, duchas, lavavajillas, lavadoras, fregaderos, etc.

## **La nueva Sololift+ puede ser utilizada para**

- Baños adicionales
- Aseos bajo las escaleras
- Instalaciones en el sótano
- Baños en casas de verano
- Instalaciones adicionales en hoteles
- Baños para personas mayores o con discapacidad
- Renovación de oficinas y otros edificios comerciales

# APLICACIONES DE SOLOLIFT+

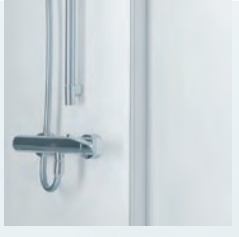
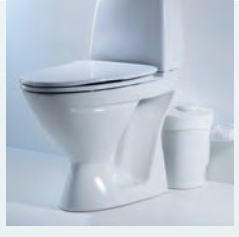
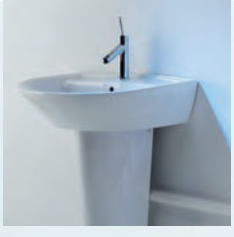
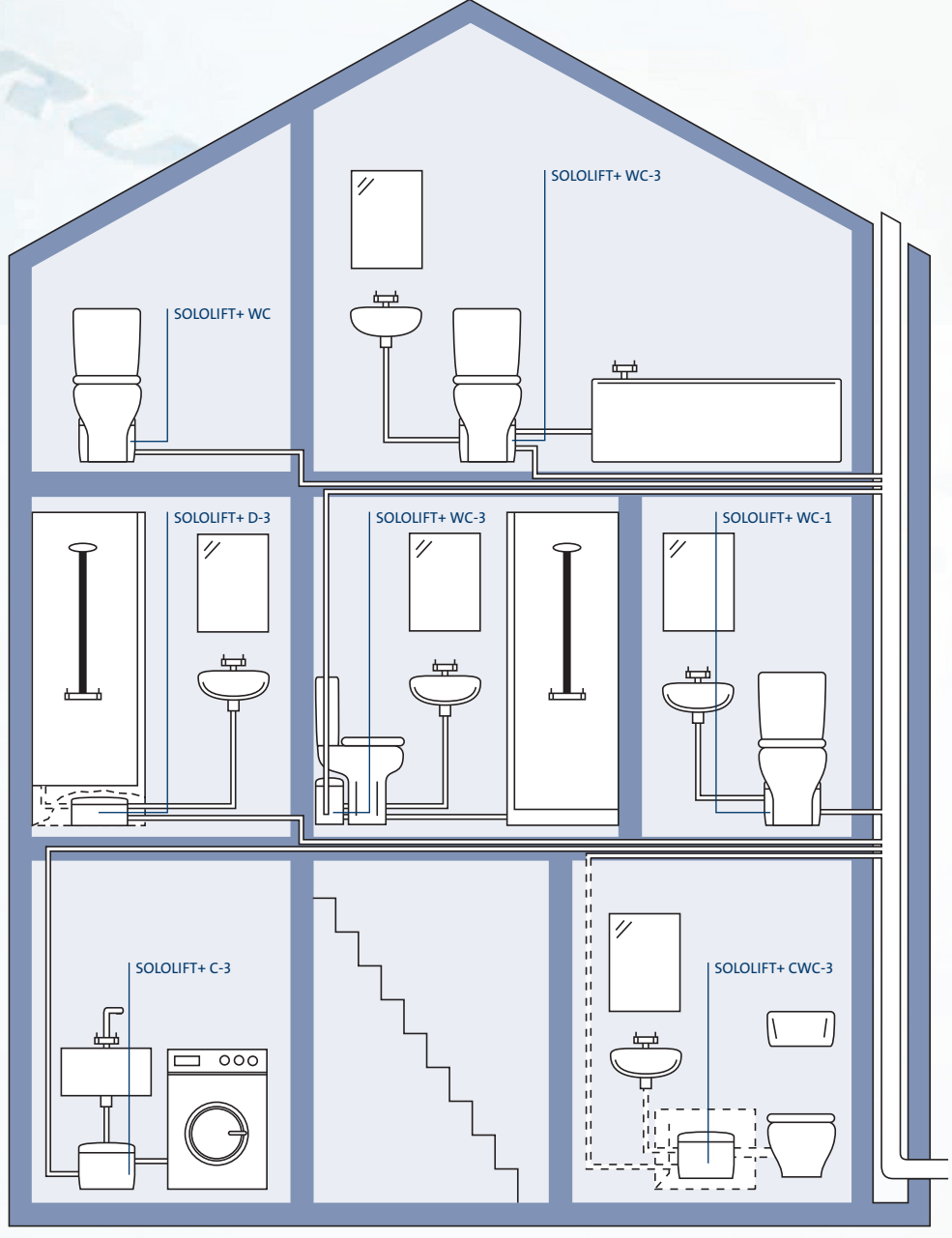

# ATRACTIVO DISEÑO

# MATENIMIENTO SENCILLO

El discreto y atractivo diseño de las nuevas trituradoras Grundfos Sololift+ se adapta a todos los ambientes. Gracias a su estilo de líneas uniformes y redondeadas es fácil de incorporar a cualquier baño.

Sololift+ es completamente fiable y tiene un bajo nivel de ruido. Además está especialmente diseñado para un sencillo mantenimiento. Se puede acceder a todas las piezas principales sólo con levantar fácilmente la tapa.

## Calidad en cada detalle

Sololift+ ha sido fabricado bajo los estrictos niveles de calidad Grundfos. Cada pieza del producto ha sido comprobada, asegurando un desarrollo fiable y una larga duración.

Los modelos Sololift+ se han diseñado pensando en el más mínimo detalle. Por ejemplo, los modelos conectados al inodoro están equipados de un sistema de triturado altamente eficaz que maneja los residuos para bombearlos. Toda la gama Sololift+ está equipada con una potente bomba, un sistema de triturado de acero inoxidable altamente eficaz y una válvula de no retorno. La tubería de descarga se encuentra en el lateral y no en la tapa, lo que asegura un fácil mantenimiento.

A continuación le presentamos con detalle las características técnicas de cada uno de los modelos.

## SOLOLIFT+ WC



Para WC



**Conexiones:** WC (DN 100)

**Potencia:** 400 W

**Frecuencia:** 50 Hz

**Tensión:** 1 x 220 - 240 V

**Peso:** 5.4 kg

**Temp. máx. del líquido:** 40°C

## Rendimiento vertical/horizontal

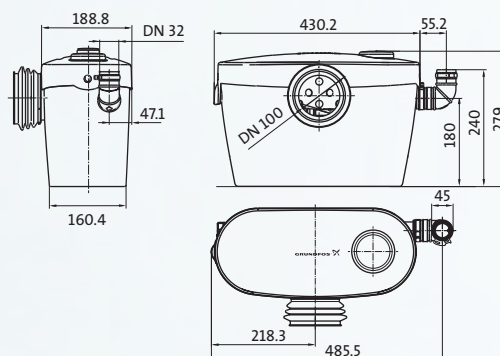
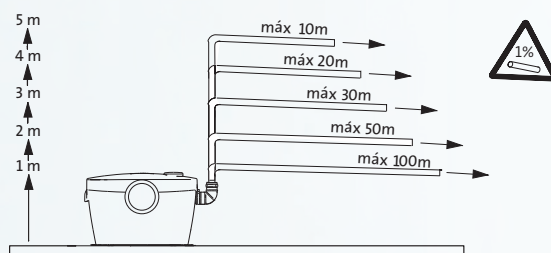

## SOLOLIFT+ WC-1



Para WC y lavabo



**Conexiones:** WC (DN 100) + 1 (DN 40)

**Potencia:** 400 W

**Frecuencia:** 50 Hz

**Tensión:** 1 x 220 - 240 V

**Peso:** 5.4 kg

**Temp. máx. del líquido:** 40°C

### Rendimiento vertical/horizontal

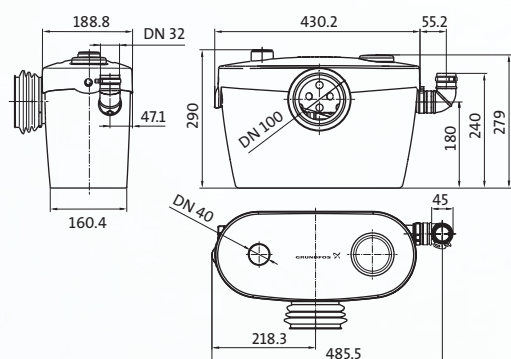
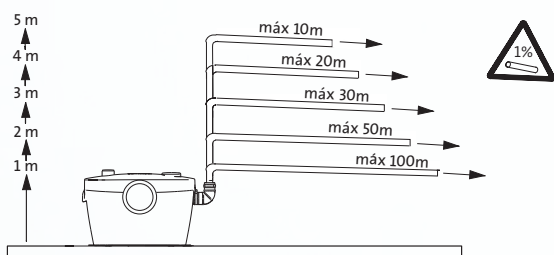

## SOLOLIFT+ WC-3



Para WC, lavabo, ducha y bidé



**Conexiones:** WC (DN 100) + 3 (DN 40)

**Potencia:** 400 W

**Frecuencia:** 50 Hz

**Tensión:** 1 x 220 - 240 V

**Peso:** 5.5 kg

**Temp. máx. del líquido:** 40°C

### Rendimiento vertical/horizontal

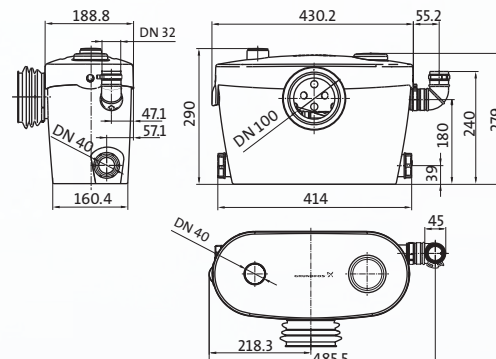
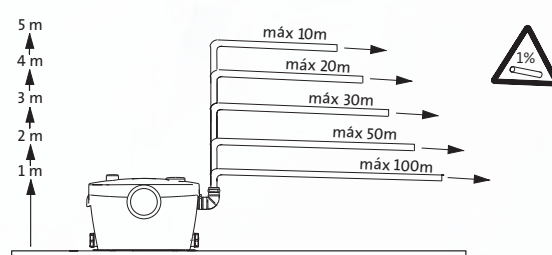

# COMPACTA. SE ADAPTA A TODOS LOS ESPACIOS

Para conseguir la máxima versatilidad, la nueva trituradora Grundfos Sololift+ es compacta y estrecha, fácil de instalar en cualquier lugar. En Grundfos, prestamos atención a los detalles, lo que nos hace diferentes para los instaladores. Sololift+ se suministra con todos los accesorios necesarios para su instalación.

Sololift+ de Grundfos está disponible en diferentes tamaños y con varias entradas adicionales que se ajustan a cada aplicación. Esta flexibilidad asegura que en cualquier lugar donde quiera añadir una nueva instalación hay un Sololift+ que se adapta a sus necesidades.

## SOLOLIFT+ CWC-3



Para WC instalado en la pared, lavabo y ducha.



**Conexiones:** WC (DN 100) + 3 (DN 40)

**Potencia:** 350 W

**Frecuencia:** 50 Hz

**Tensión:** 1 x 220 - 240 V

**Peso:** 4.9 kg

**Temp. máx. del líquido:** 40°C

### Rendimiento vertical/horizontal

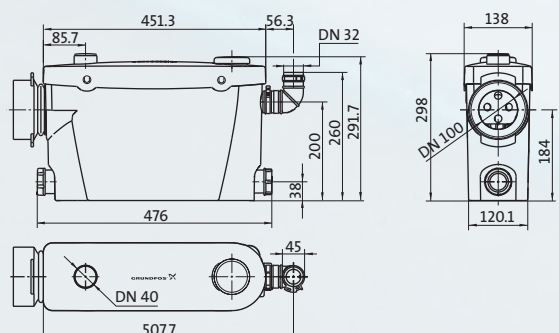
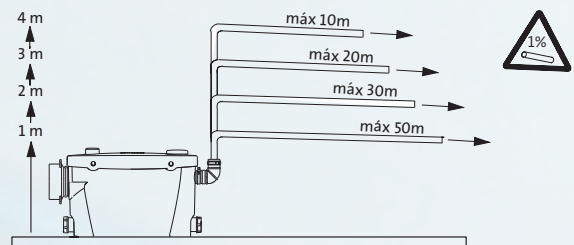

## SOLOLIFT+ C-3



Para lavadora y fregadero



**Conexiones:** 3 (DN 40)  
**Potencia:** 300 W  
**Frecuencia:** 50 Hz  
**Tensión:** 1 x 220 - 240 V  
**Peso:** 4.7 kg  
**Temp. máx. del líquido:** 70°C

### Rendimiento vertical/horizontal

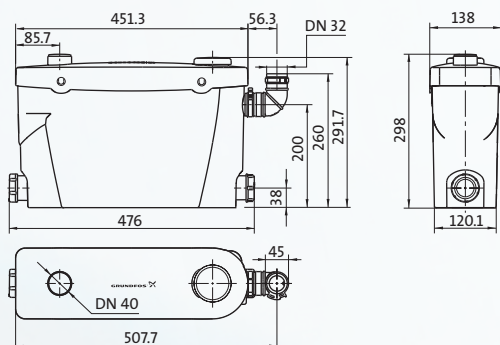
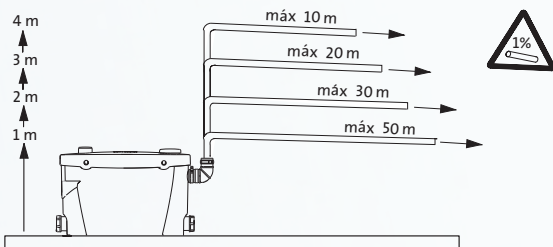

## SOLOLIFT+ D-3



Para ducha y lavabo



**Conexiones:** 3 (DN 40)  
**Potencia:** 270 W  
**Frecuencia:** 50 Hz  
**Tensión:** 1 x 220 - 240 V  
**Peso:** 3.5 kg  
**Temp. máx. del líquido:** 40°C

### Rendimiento vertical/horizontal

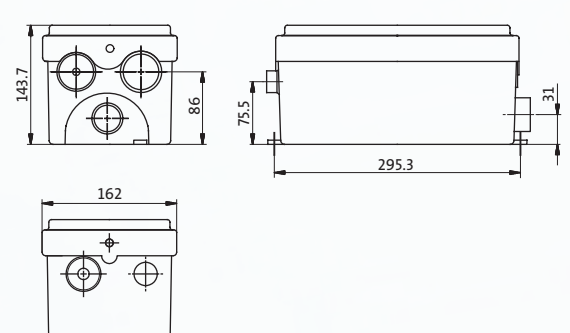
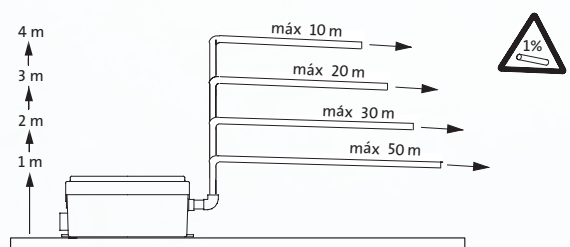

**SOLOLIFT+ es una muestra de la innovación en los productos Grundfos**

Grundfos ha desarrollado bombas para uso doméstico desde hace más de 40 años. A lo largo de todo este tiempo nuestro interés ha estado siempre enfocado a los clientes, ofreciendo soluciones flexibles e innovadoras para aplicaciones de calefacción, suministro de agua y aguas residuales.

Este interés por el cliente nos convierte en el mejor colaborador de sistemas de bombeo para los instaladores. Nuestras bombas de larga duración son completamente fiables y proporcionan un óptimo rendimiento. Sololift+ no es una excepción: hace fácil y sencilla la instalación de equipamiento adicional en el hogar.

Contacte con Bombas GRUNDFOS España, S.A., para obtener más información sobre nuestra amplia gama de productos o visítenos en [www.grundfos.com](http://www.grundfos.com) o [www.grundfos.com/spain](http://www.grundfos.com/spain).

**Bombas GRUNDFOS España, S.A.**  
Camino de la Fuentecilla, s/n  
28110 Algete (Madrid)

[www.grundfos.com](http://www.grundfos.com)  
[www.grundfos.com/spain](http://www.grundfos.com/spain)